



## FICHE TECHNIQUE

## SINCE I QUIT

Contact / booking (Raphaël) : [contact@sinceiquit.fr](mailto:contact@sinceiquit.fr) / 06.74.93.95.40  
 Contact / technique (Matthieu) : [matt@shadycat.fr](mailto:matt@shadycat.fr) / 06.95.95.62.33

Voix	Instruments	Inserts	Patch	Pieds
01	Voix Lead	compress. / reverb.	XLR	tall
02	Choeurs	compress. / reverb.	XLR	tall
03	Guitare Rythmique		jack	
04	Guitare Archet		jack	
05	Synth Bass		jack	stand
06	Synth Pads / Out L		jack	
07	Synth Pads / Out R		jack	
08	Sampler Drums / Out L		jack	
09	Sampler Drums / Out R		jack	

Le chanteur se déplace avec guitare, effets, câbles jack et alimentations.

Matériel à prévoir par la salle : micro SM58 ou équivalent, pieds de micro, câble XLR, compress. / reverb. type "hall" en insert sur la voix, prise d'alim. 220 V, ampli. guitare.

Le guitariste se déplace avec guitare, effets, câbles jack, alimentations et multiprise.

Matériel à prévoir par la salle : micro SM58 ou équivalent, pieds de micro, câbles XLR, compress. / reverb. type "hall" en insert sur la voix, prise d'alim. 220 V, ampli. guitare type Marshall JCM 2000 ou équivalent (nous préciser si indisponible).

Le clavier se déplace avec synthétiseur, sampler drums, stand clavier, mixette 12 canaux, effets, câbles jack, alimentations et multiprise.

Matériel à prévoir par la salle : stand clavier (si possible), D.I. stéréo et câbles XLR, prise d'alim. 220 V.

## Liste du matériel utilisé par le groupe :

### Matériel / Raphaël :

(voix lead, guitare rythmique)

- Sennheiser e835s
- Guitare électrique Danelectro
- Boss TU-3 Chromatic Tuner
- Tech21 SansAmp Para Driver DI

### Matériel / Matthieu :

(clavier, sampler drums)

- Access Virus Indigo
- Source Audio Reflex
- Eventide Space
- Akai MPC Live

### Matériel / Julien :

(choeurs, guitare archet)

- Sennheiser e845
- Guitare électrique Gibson
- TC Electronic PolyTune
- TC Electronic Spark Mini Booster
- Radial Tonebone Classic Tube Distortion
- TC Electronic Hall Of Fame Reverb
- Boss FV-500L
- Marshall JCM 2000 - DSL 401

### Matériel commun / Groupe :

- Alesis MultiMix 12 Firewire

## Accueil du groupe :

- 3 repas servis 2h avant le concert (pas de végétarien, pas d'allergies).
- 3 consommations offertes par artiste.
- remboursement de tous les frais de déplacement sur présentation facture.

Plan de scène :

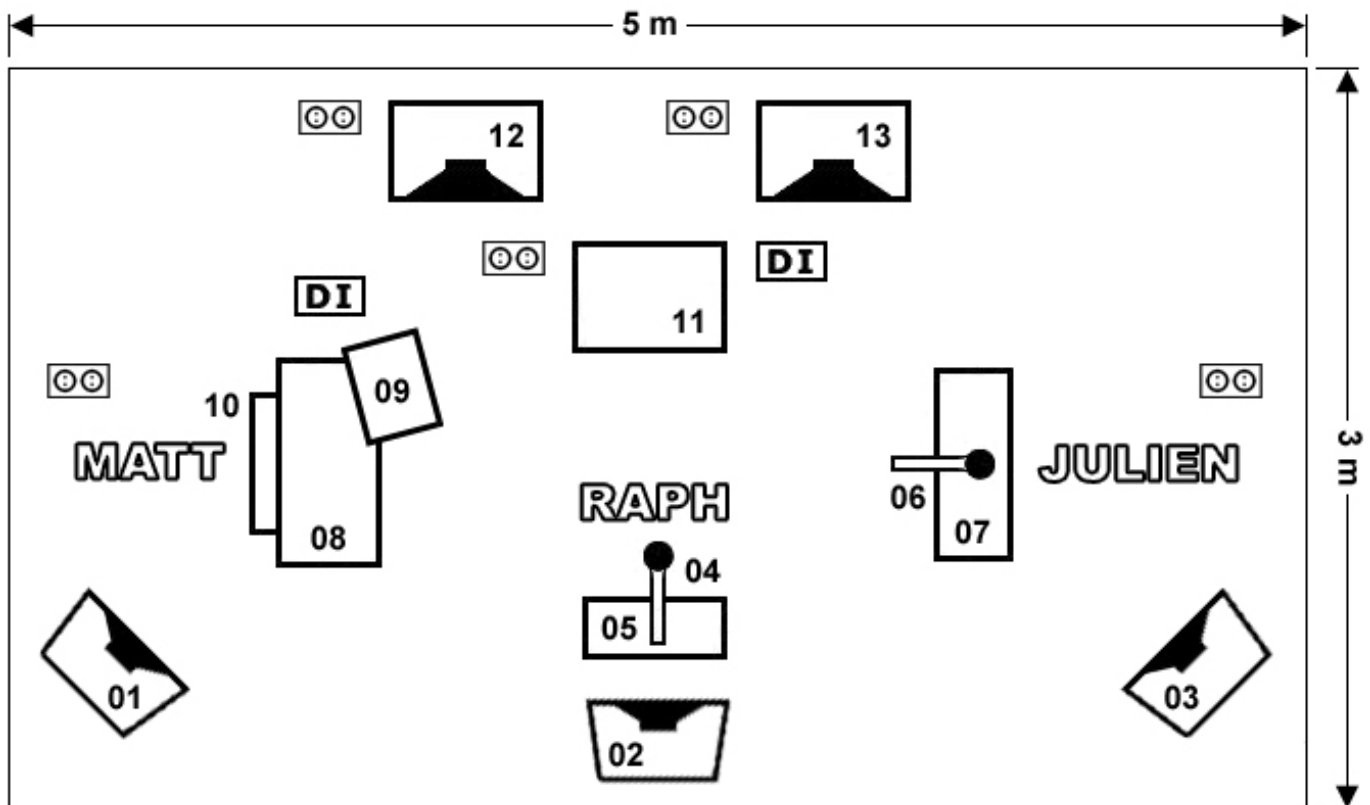

Rep.	Désignation matériel
01	Retour pour Matthieu
02	Retour pour Raphaël
03	Retour pour Julien
04	Micro pour voix lead Raphaël
05	Pédales d'effets pour guitare Raphaël
06	Micro pour chœurs Julien
07	Pedalboard d'effets pour guitare Julien
08	Clavier Matthieu
09	Sampler drums Matthieu
10	Pédales d'effets pour clavier Matthieu
11	Table de mixage
12	Ampli pour guitare Raphaël
13	Ampli pour guitare Julien